

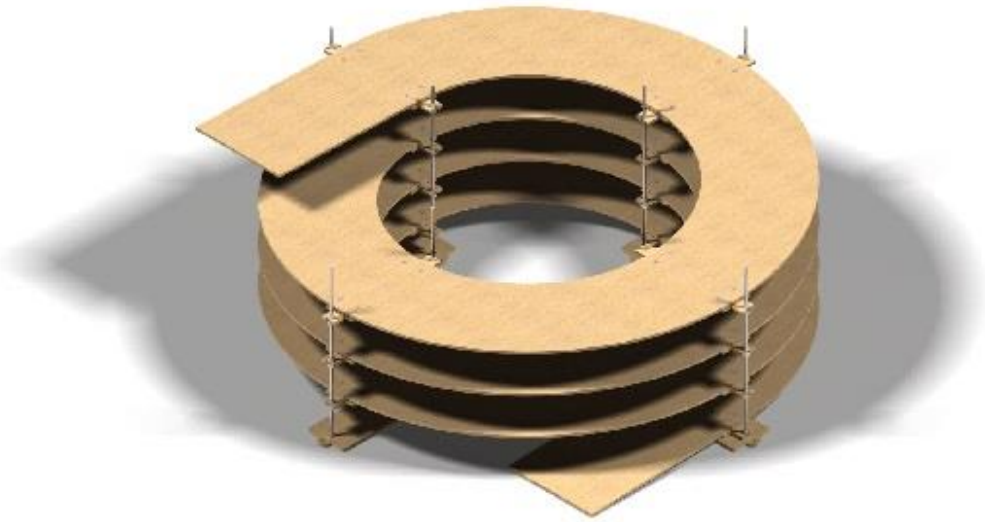

HaHoTec-Holztechnik



Der Gleiswendel Profi

Aufbauanleitung

Gleiswendel 2-gleisig

Stützensystem: Gewindestangen

www.gleiswendel-profi.de

Übersicht



Abbildung 1

- Inhalt:**
- 1.) Kreissegmente 90 Grad*
 - 2.) Verbindungsplatten*
 - 3.) 8x Stützen Gewindestangen
 - 4.) 2x Auffahrt bzw. Abfahrt
 - 5.) Grundplatten zur Befestigung**

Senkkopfschrauben M4x16mm*

Flanschmuttern M4*

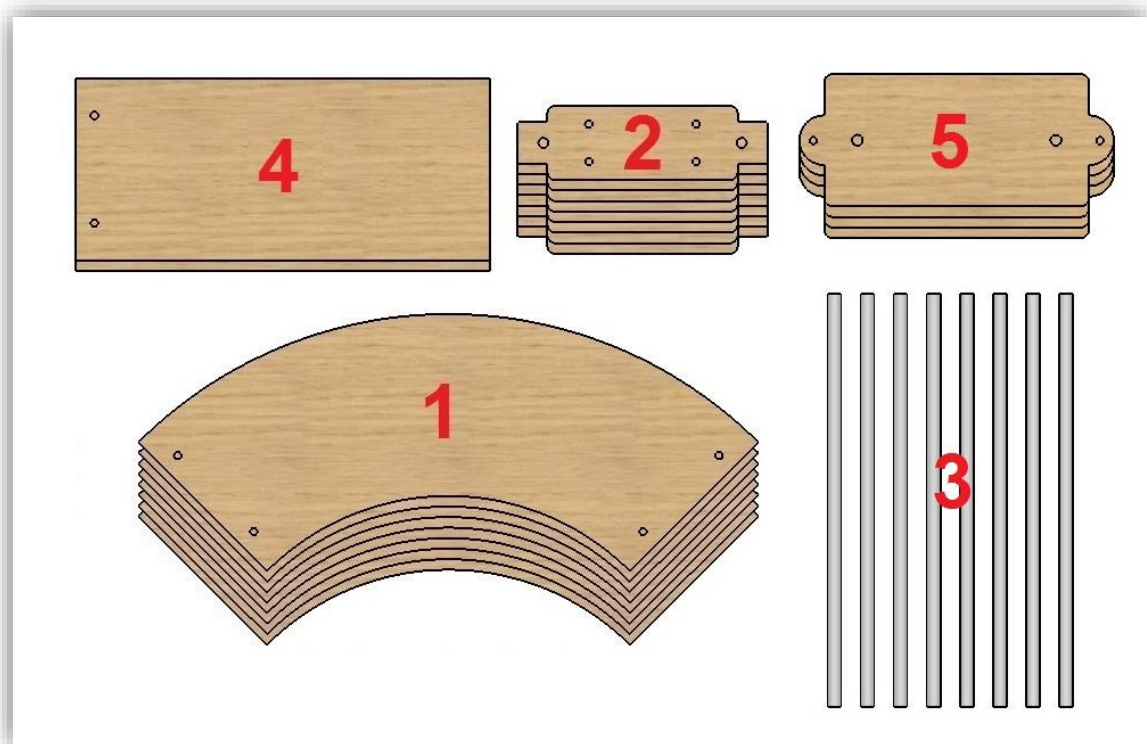
Flanschmuttern M6*

4-Kant Muttern M6*

Material: 6mm Birke/Pappelsperholz*

* Stückzahl abhängig von der Anzahl der Umdrehungen

** Stückzahl Abhängig vom Aussendurchmesser

1.) M6 4-Kantmuttern in die Grundplatten einsetzen.



Abbildung 2

Die M6 4-Kant Muttern müssen in die Grundplatten in die vorgesehenen Ausfräsungen eingepresst werden. Evtl. ist es nötig die Muttern mit Hilfe eines Hammers einzuschlagen.

Dabei ist darauf zu achten die Muttern gerade anzusetzen.

2.) Gewindestangen in die Grundplatten eindrehen.

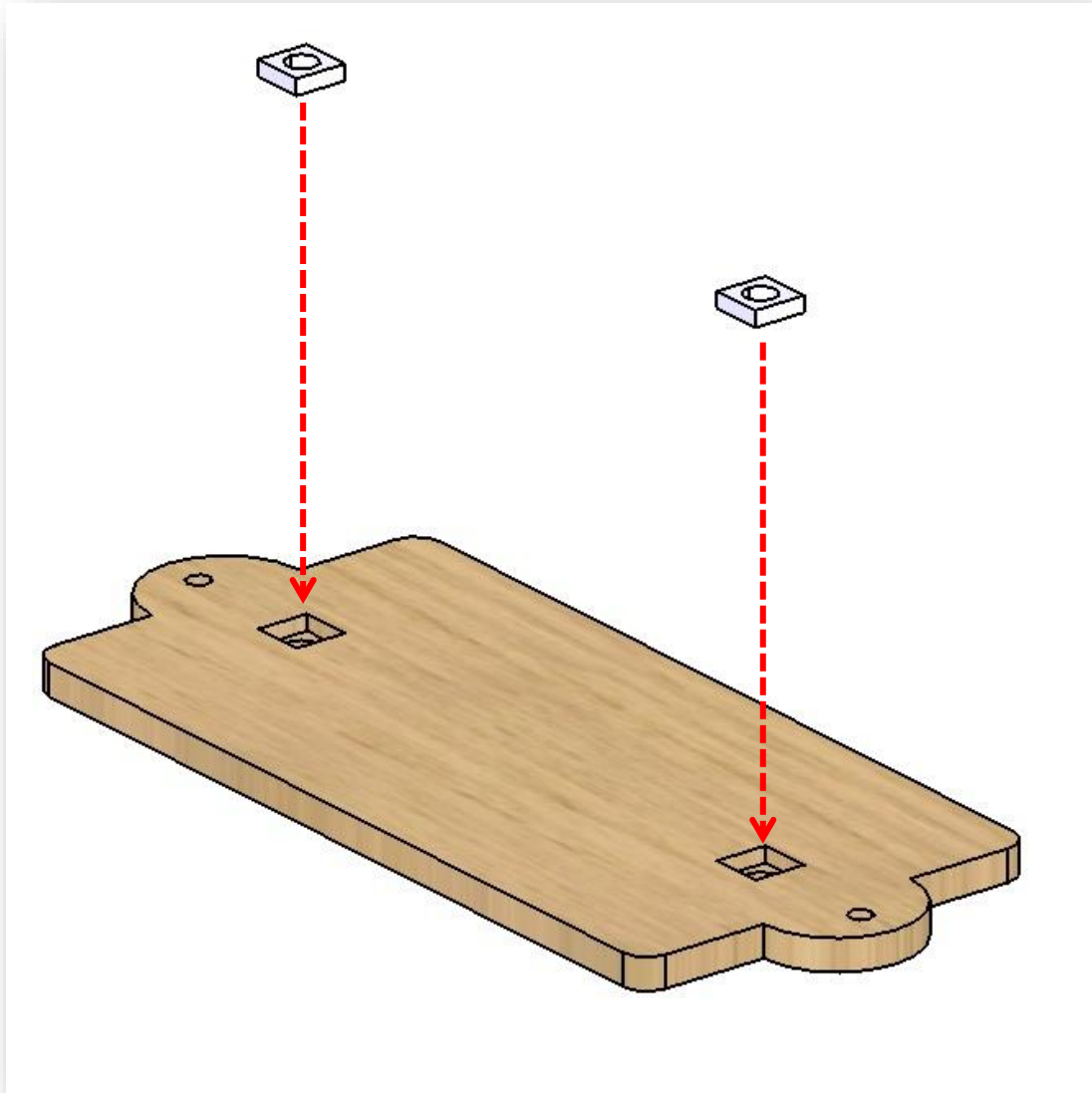

Abbildung 3

Die M6 Gewindestangen in die Grundplatten einschrauben.
Es empfiehlt sich die Gewindestangen mit Schraubensicherung o.ä.
zu sichern.

3.) Gewindestangen, Schrauben und Verbindungsplatten verbinden.

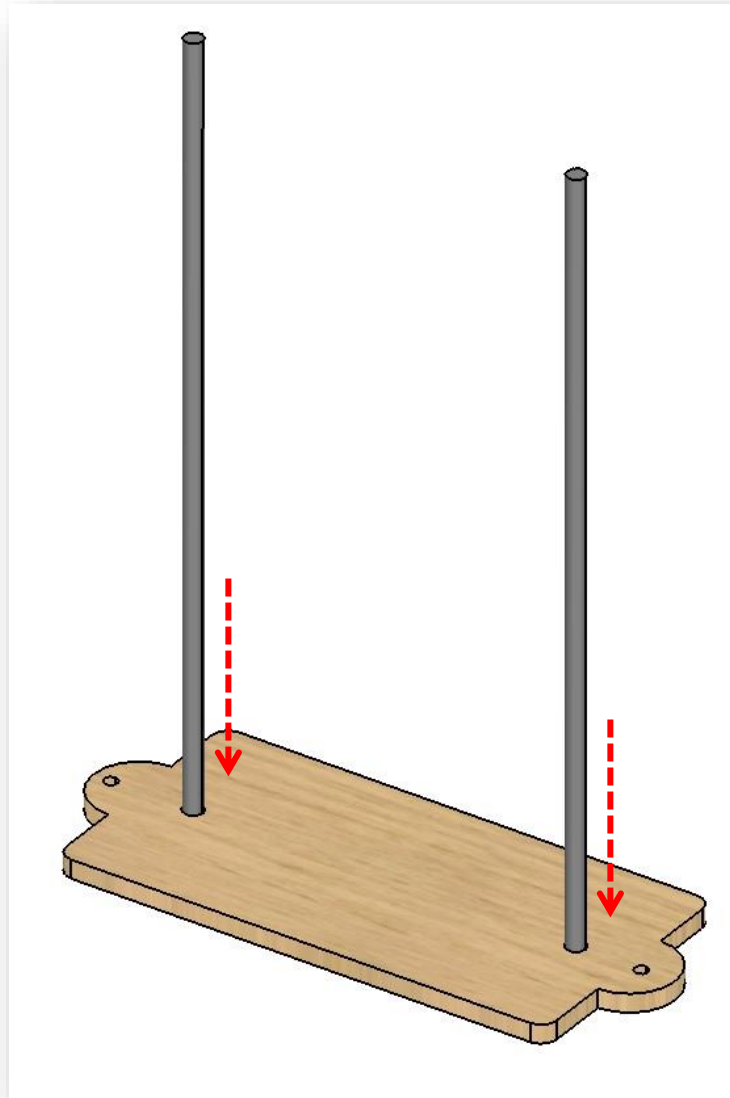

Abbildung 4

Die Verbindungsplatten werden jeweils mit 4x M6 Flanschmuttern befestigt.

Bei der ersten Stütze muss das Maß von Unterkante Verbindungsplatte bis zur Unterkante Gewindestange 15mm betragen (siehe Abb. 5).

Die Abstände der Verbindungsplatten entspricht später der Höhe pro Umdrehung. Bei einem Spur N/Z Gleissystem beträgt der optimale Abstand ca. 60mm.

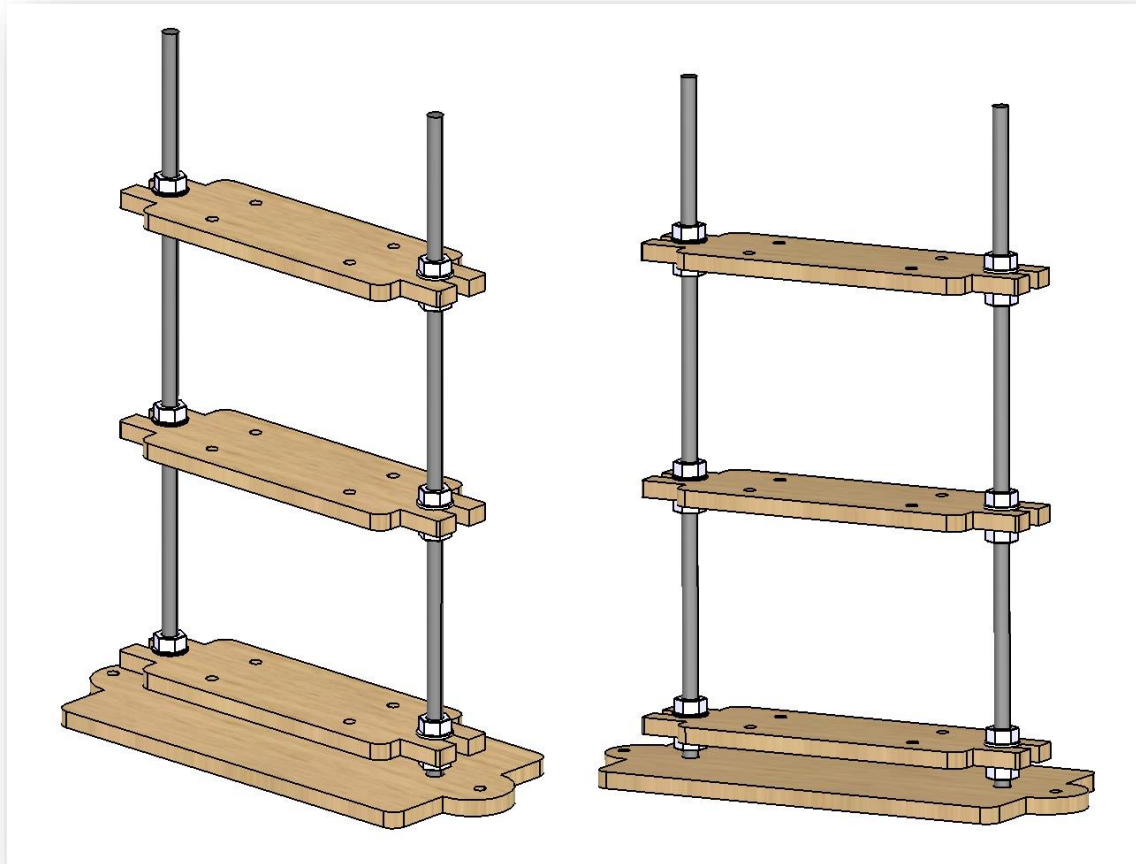
Zu messen ist jeweils von Oberkante bis Oberkante (siehe Abb. 5).

Verbindungsplatten der ersten Stütze einstellen.



Abbildung 5

Verbindungsplatten der weiteren Stützen einstellen.

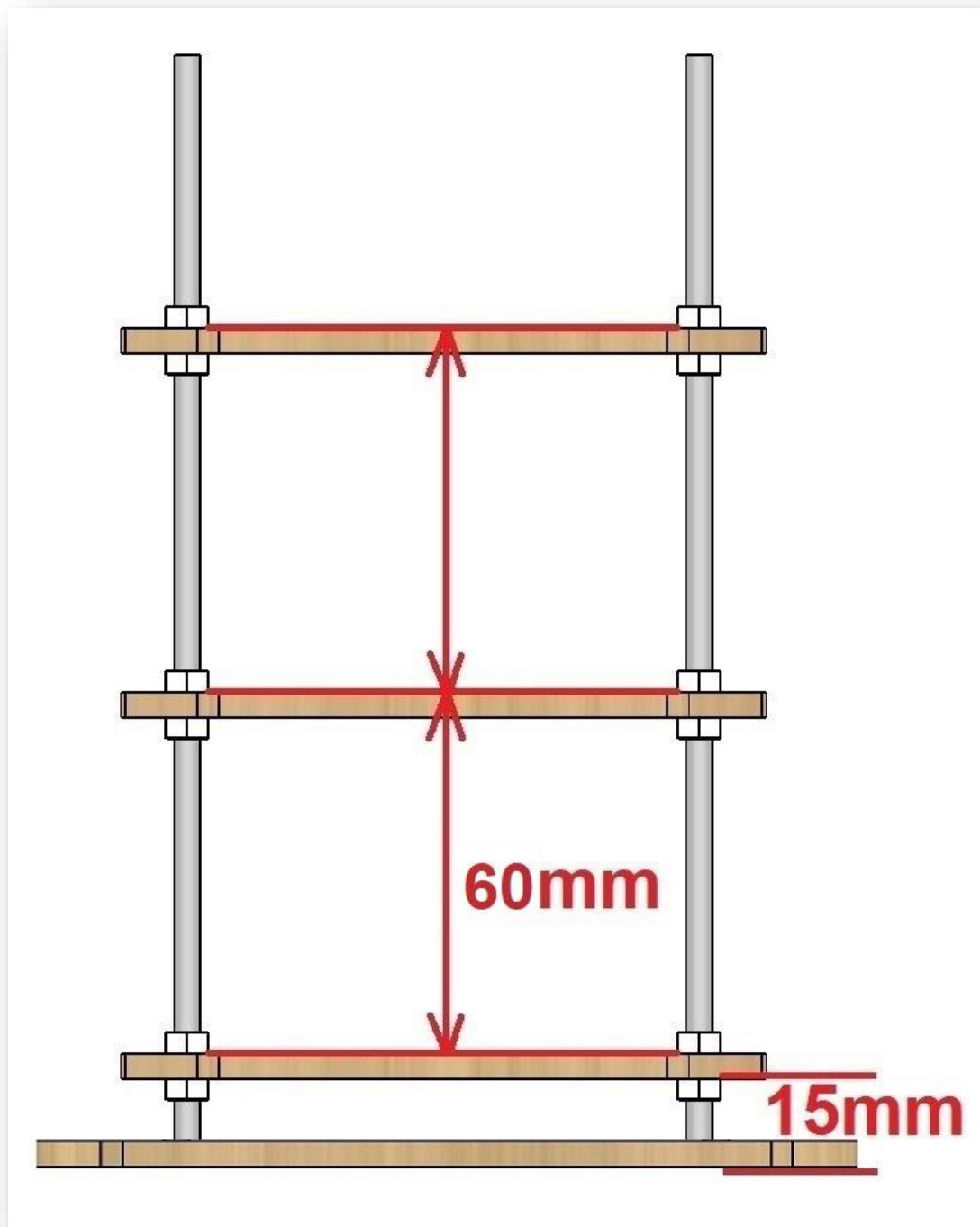

Abbildung 6

Position der 1. Verbindungsplatte:

Stütze1: ca. 15mm

Stütze2: 1* (Höhe pro Umdrehung / Anzahl Stützenpaare) +
Abstand 1. Stützenpaar
1* (60mm/4 Stützenpaare) = 15mm + 15mm = 30mm

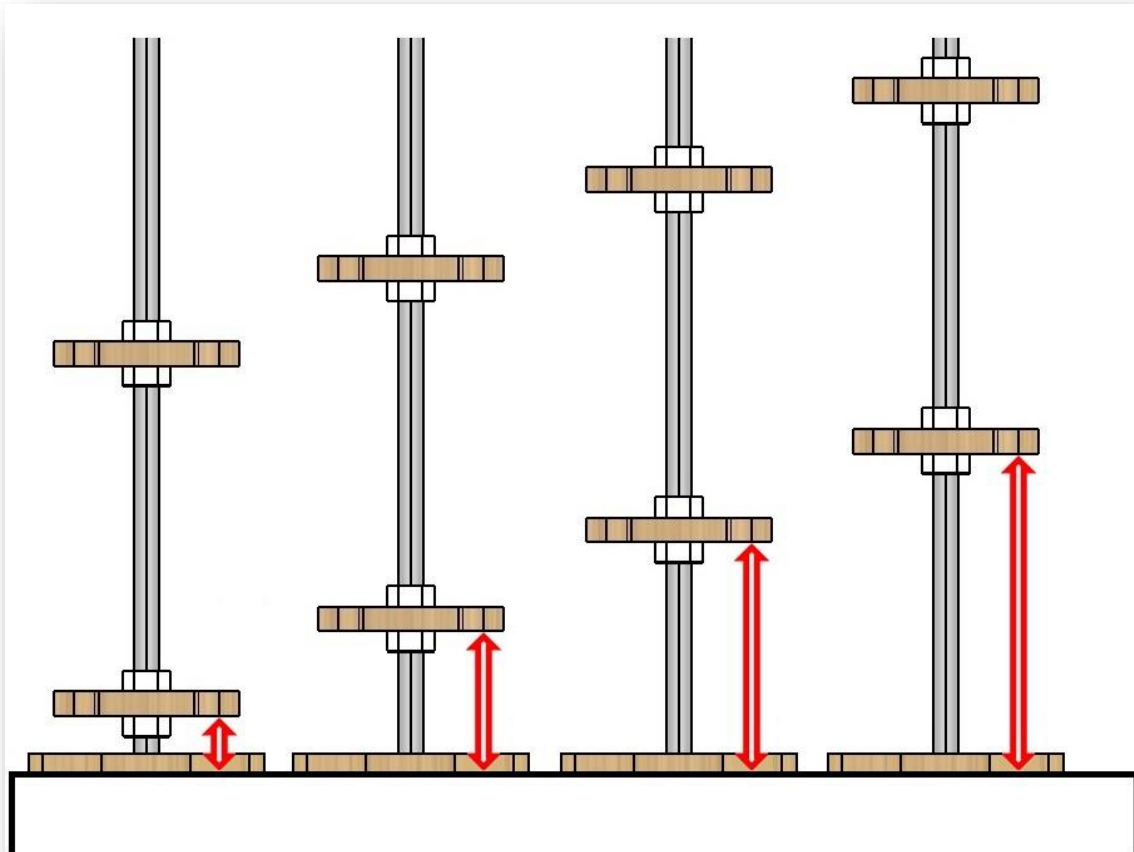
Stütze3: 2* (Höhe pro Umdrehung / Anzahl Stützenpaare) +
Abstand 1. Stützenpaar
2* (60mm/4 Stützenpaare) = 30mm + 15mm = 45mm

Stütze4: 3* (Höhe pro Umdrehung / Anzahl Stützenpaare) +
Abstand 1. Stützenpaar
3* (60mm/4 Stützenpaare) = 45mm + 15mm = 60mm

Maßtabelle der Positionen der unteren Verbindungsplatten	
Gleiswendel mit 4 Stützenpaaren	
1. Stützenpaar	ca. 15mm
2. Stützenpaar	ca. 30mm
3. Stützenpaar	ca. 45mm
4. Stützenpaar	ca. 60mm

Der Maß Bezug ist Unterkante Gewindestange.

Die untere Position der Verbindungsplatte der jeweiligen Stützen entnehmen Sie aus der Tabelle. Diese Position ist gleich unabhängig davon wie viele Umdrehungen die Gleiswendel später haben wird.

Die Länge der Gewindestangen ist abhängig von der Anzahl der Umdrehungen:

Gewindestangenübersicht	
Anzahl Umdrehungen	Länge der Gewindestangen
1 Umdrehung	ca. 100mm
1,5 Umdrehungen	ca. 100mm
2 Umdrehungen	ca. 150mm
2,5 Umdrehungen	ca. 175mm
3 Umdrehungen	ca. 200mm
3,5 Umdrehungen	ca. 250mm
4 Umdrehungen	ca. 250mm
4,5 Umdrehungen	ca. 300mm
5 Umdrehungen	ca. 300mm
5,5 Umdrehungen	ca. 350mm

4.) Erstes 90° Kreissegment mit 1. Stützenpaar verschrauben.

Das erste Kreissegment und die Auffahrt mit den M4x16mm Senkkopfschrauben und den M4 Flanschmuttern verschrauben.



Abbildung 7

5.) Die weiteren Kreissegmente mit den Stützenpaaren verschrauben.

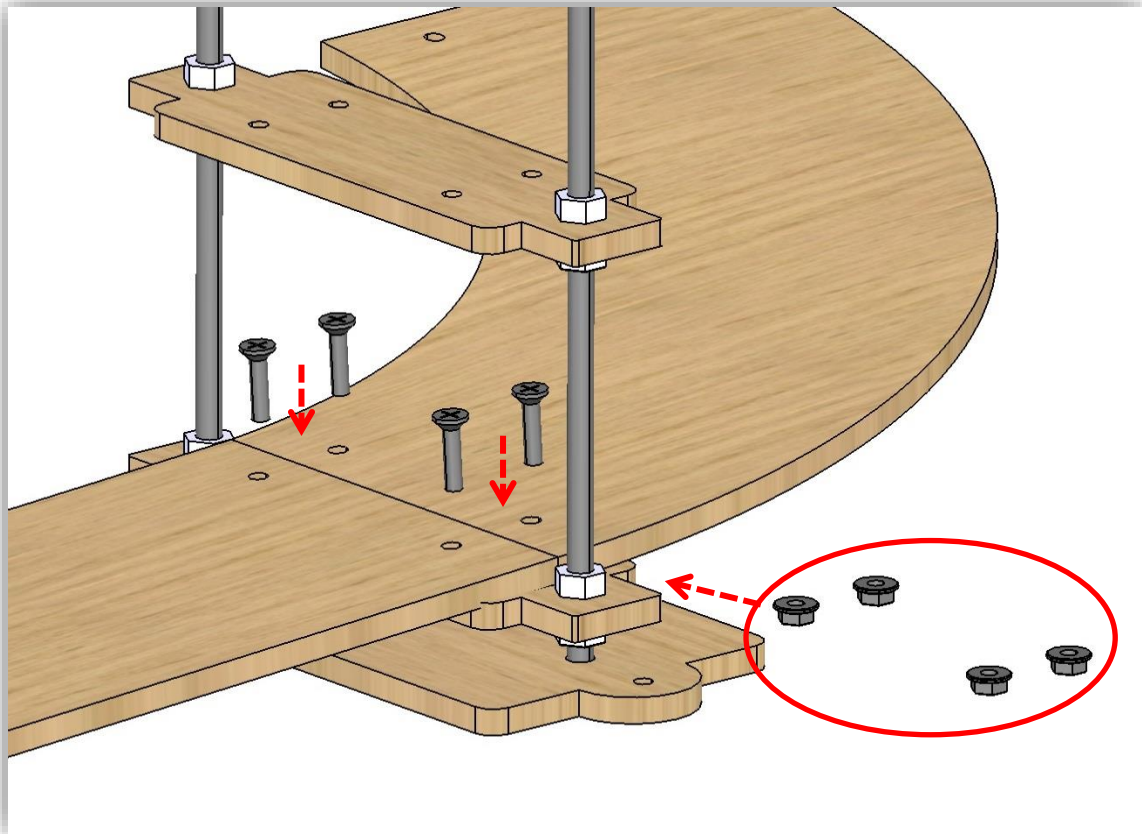

Abbildung 8

Sollte die Drehrichtung der Wendel in die andere Richtung erfolgen muss dies in diesem Bauabschnitt beachtet werden.

Sind alle Teile verschraubt kann die Gleiswendel bei Bedarf auf einer vorhandenen Tischplatte o.ä. verschraubt werden.

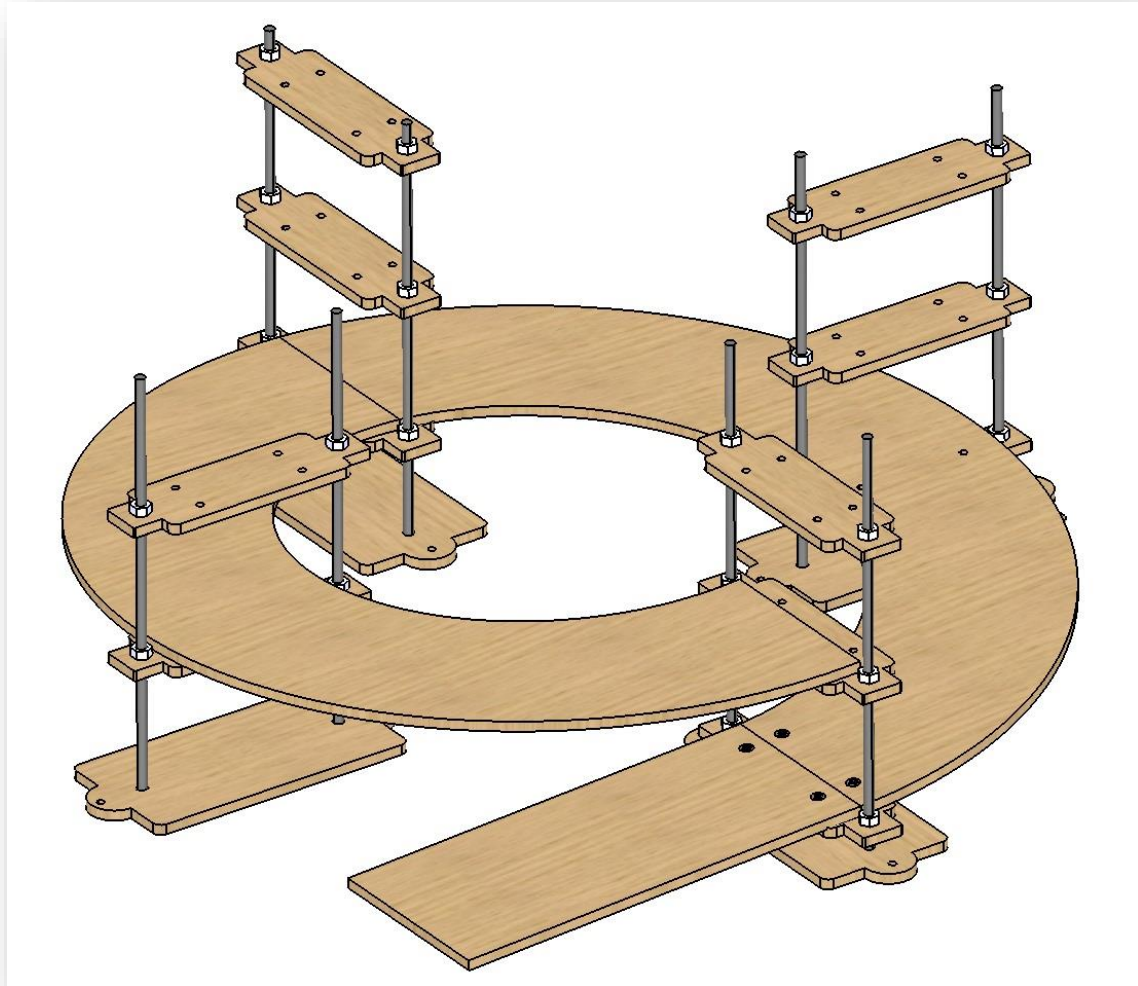

Abbildung 9

Die Aufbauanleitung bezieht sich auf eine Gleiswendel mit 2,5 Ebenen und soll die Vorgehensweise bei der Montage darstellen. Sollte Ihre Wendel eine andere Anzahl von Umdrehungen haben können die Bilder abweichen.

Haben Sie Fragen, Anregungen, Kritik oder Verbesserungsvorschläge zu unseren Gleiswendeln so teilen Sie uns dies bitte mit. Wir sind bemüht unsere Produkte ständig für Sie zu verbessern. E-Mail: HaHoTec-Holztechnik@Web.de

Bilder von kompletten Gleiswendeln von 1-5,5 Umdrehungen

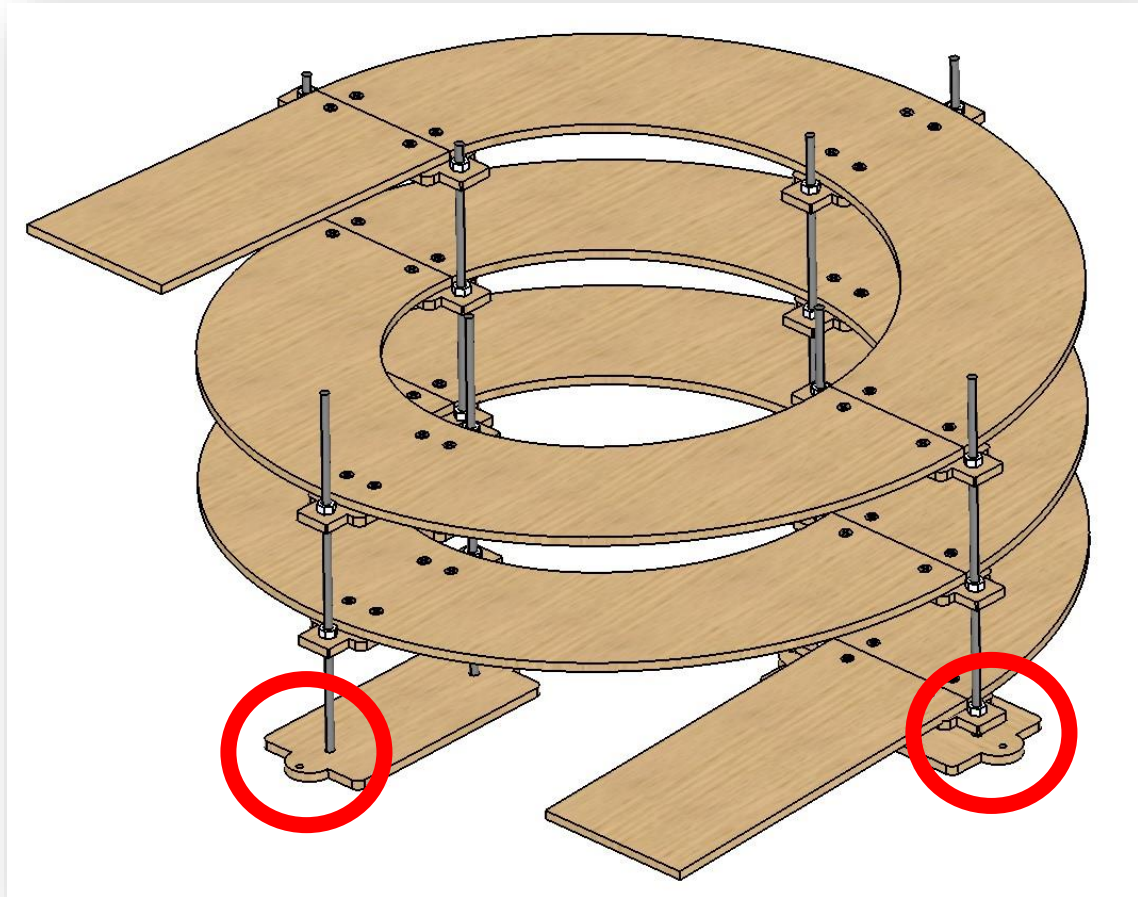
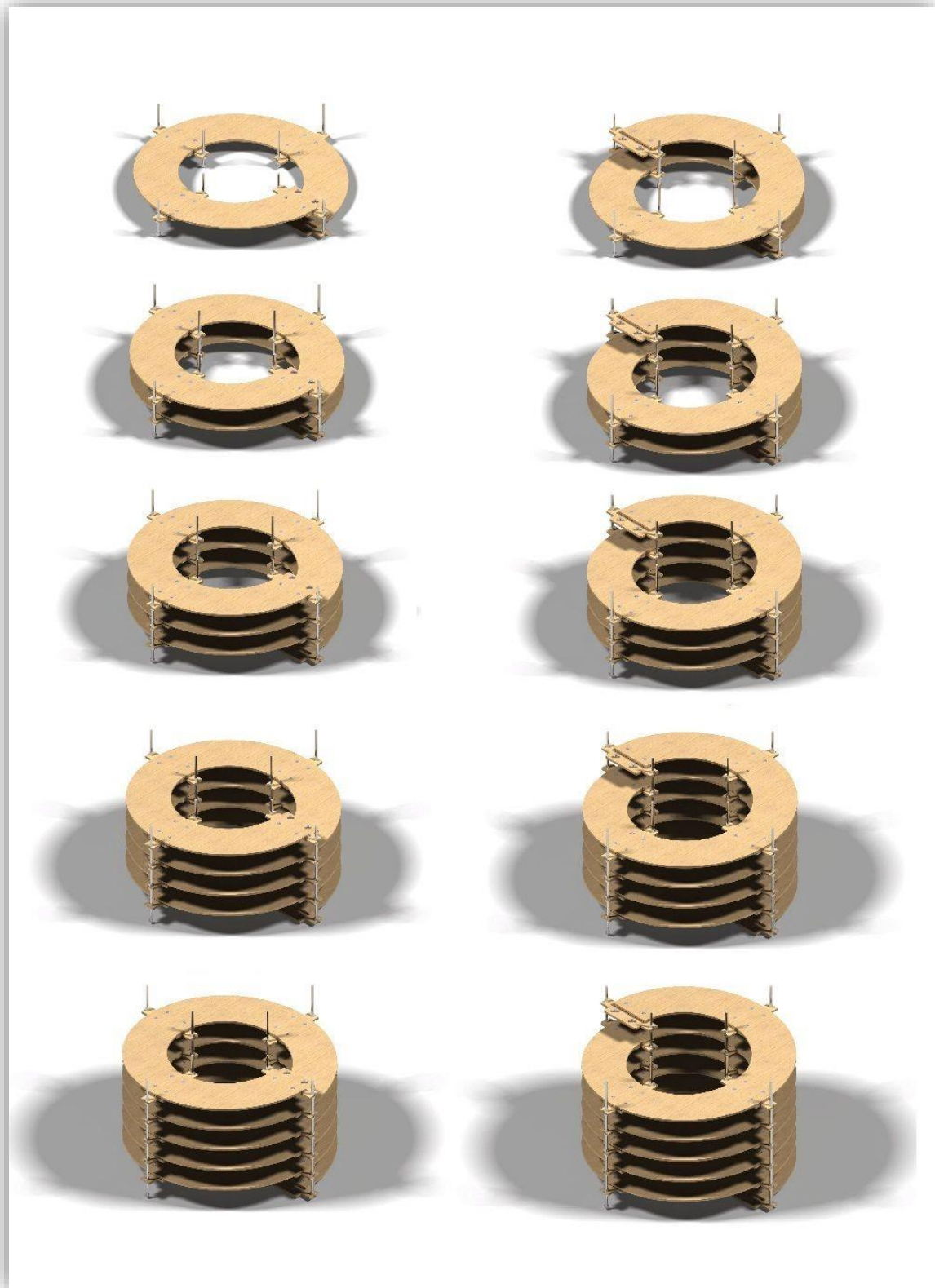

Abbildung 10