

Aufbauanleitung Gleiswendel mit Gewindestangen

- 1.) 4-Kant Muttern in die Grundplatten einpressen ...



- 2.) Gewindestangen montieren ...
Die Gewindestangen wie abgebildet montieren ...
Jede Gewindestange wird mit einer M6 Flanschmutter gesichert.



3.) Flanschmuttern auf Gewindestangen vormontieren:

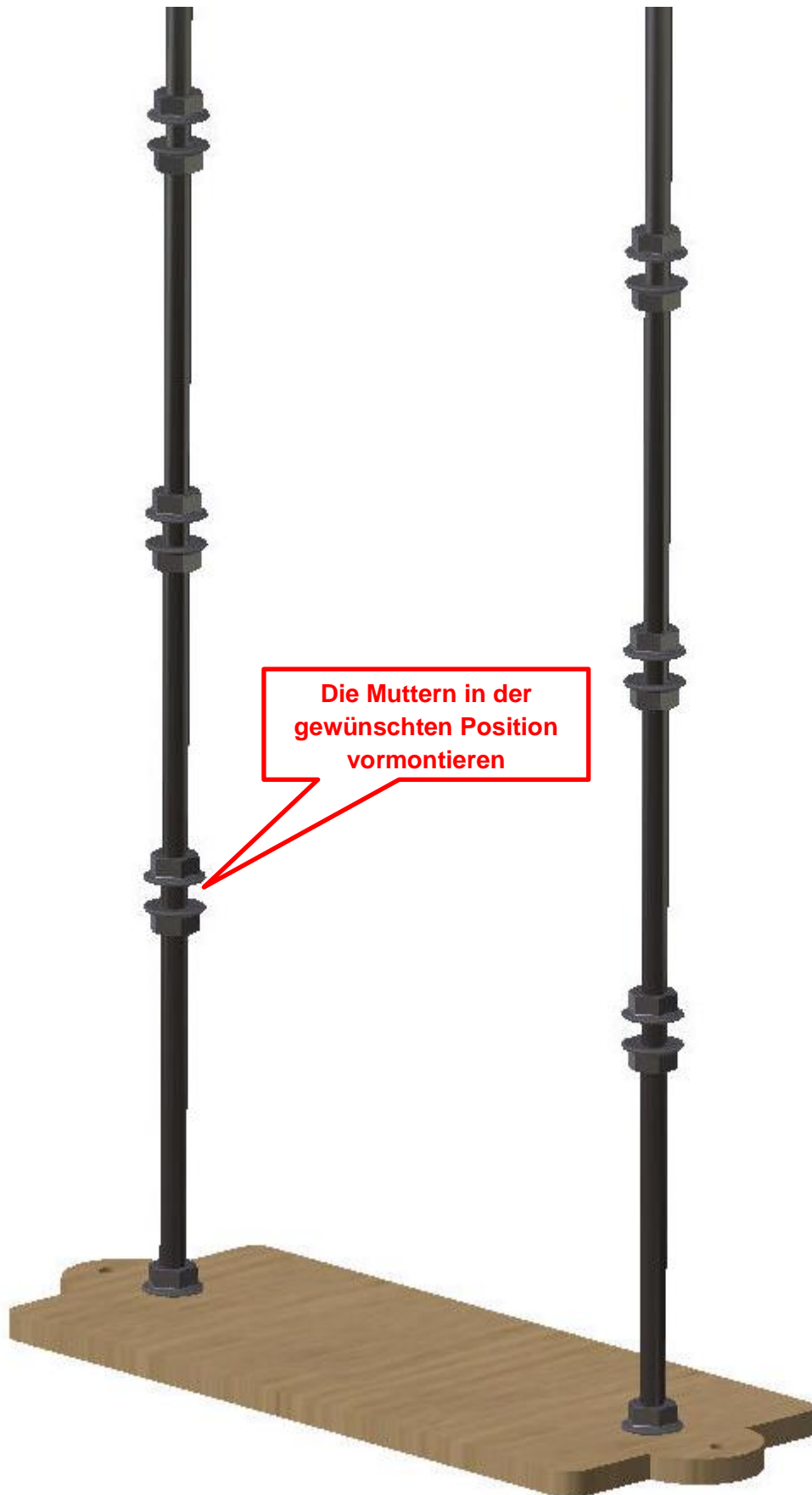

4.) Verbindungsplatten anbringen und mit Flanschmuttern fixieren:



- 5.) Wendel komplett montieren:
Die Wendel wie auf der Abbildung zu sehen fertig aufbauen.

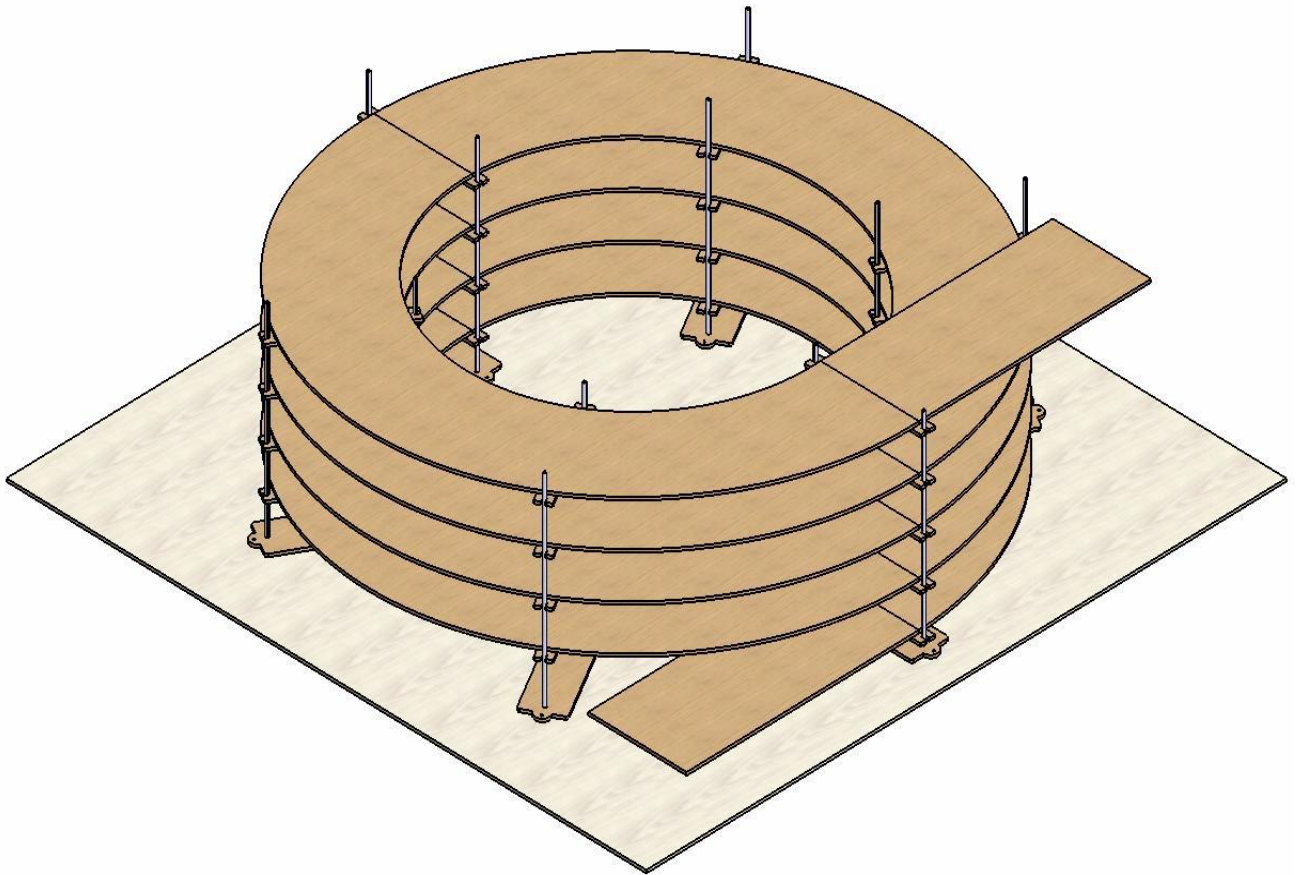

Haben Sie Fragen, Anregungen, Kritik oder Verbesserungsvorschläge zu unseren Gleiswendeln so teilen Sie uns dies bitte mit.

Wir sind bemüht unsere Produkte ständig für Sie zu verbessern.

E-Mail: HaHoTec-Holztechnik@Web.de